

LAMBERT - JOUTY

VIREURS - POSITIONNEURS - POTENCES
Matériel spécial pour positionnement et soudage

Groupe H.T.P.

Tel. : +33 4 76 98 36 09

Fax : +33 4 76 98 41 57

www.lambert-jouty.com

lj@lambert-jouty.com

Matériel d'occasion reconditionné

Plateforme-tournante PT-16 V

Charge 16 000 kg

Renewed second hand equipment

Turning table PT-16 V

Load 16 000 kg

Contacts : Patrice PAGET - Alain ZIFFEL

D:\Mes documents\LJ-Occ-PT-16V.wpd

Z.I. Les Iles de Mars - 1, rue A. Bergès - 38800 PONT de CLAIX - FRANCE
S.A.S. capital 252 000 EUR - R.C.S. Grenoble B 061 500 138 - Siret : 061 500 138 00013 - NAF : 2790Z - CEE/TVA : FR 24 0061 500 138

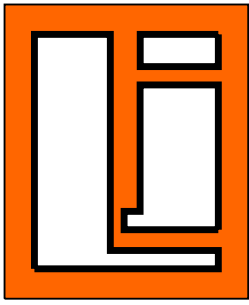

LAMBERT - JOUTY



PT-16 V

D:\Mes documents\LJ-Occ-PT-16V.wpd

Z.I. Les Iles de Mars - 1, rue A. Bergès - 38800 PONT de CLAIX - FRANCE
S.A.S. capital 252 000 EUR - R.C.S. Grenoble B 061 500 138 - Siret : 061 500 138 00013 - NAF : 2790Z - CEE/TVA : FR 24 0061 500 138

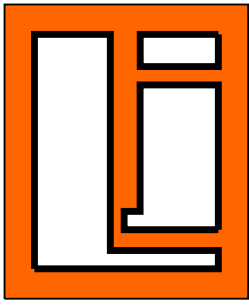

LAMBERT - JOUTY

Occasion avec garantie constructeur et certificat CE, état exceptionnel :

Une Plateforme-tournante LAMBERT-JOUTY type **PT-16 V**

- capacité de charge 16 000 kg
- plateau Ø1 710 x 36 mm
- hauteur sol / plateau 400 mm
- vitesse variable 0.09 ÷ 1.6 min⁻¹
- variateur de fréquence et moteur asynchrone
- armoire électrique neuve avec affichage digitale de vitesse
- prise de masse de soudage 500 A intégrée
- peinture bleu RAL 5015 refaite à neuf

Prix HT départ chargé sur camion : 11 600 EUR

Délai : disponible sauf vente

Validité de l'offre : 1 mois sauf vente

Paiement : par chèque ou virement à l'enlèvement

Garantie : 6 mois sur retour en nos ateliers

Appareil visible, sur rendez-vous, sur notre site de 38 800 PONT DE CLAIX

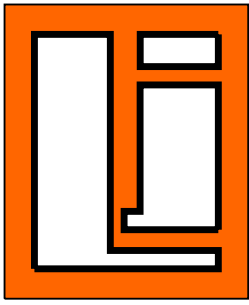

LAMBERT - JOUTY

Second hand equipment with manufacturer warranty and EC certificate, exceptional condition:

One LAMBERT-JOUTY turning table type **PT-16 V**

- capacity 16 000 kg
- face-plate Ø1 710 x 36 mm
- height floor / face-plate 400 mm
- variable speed 0.09 ÷ 1.6 min-1
- frequency inverter and AC motor
- new electrical control cabinet with digital speed
- welding ground block 500 Amps integrated
- painting blue RAL 5015 redone new

Exworks price loaded on truck : 11 600 EUR

Delivery : available if not sold before

Offer validity : 1 months except if sold

Payment : bank transfert with shipping

Garantee : 6 moths by return to our shop

Visits by appointment in our shop of 38 800 PONT DE CLAIX

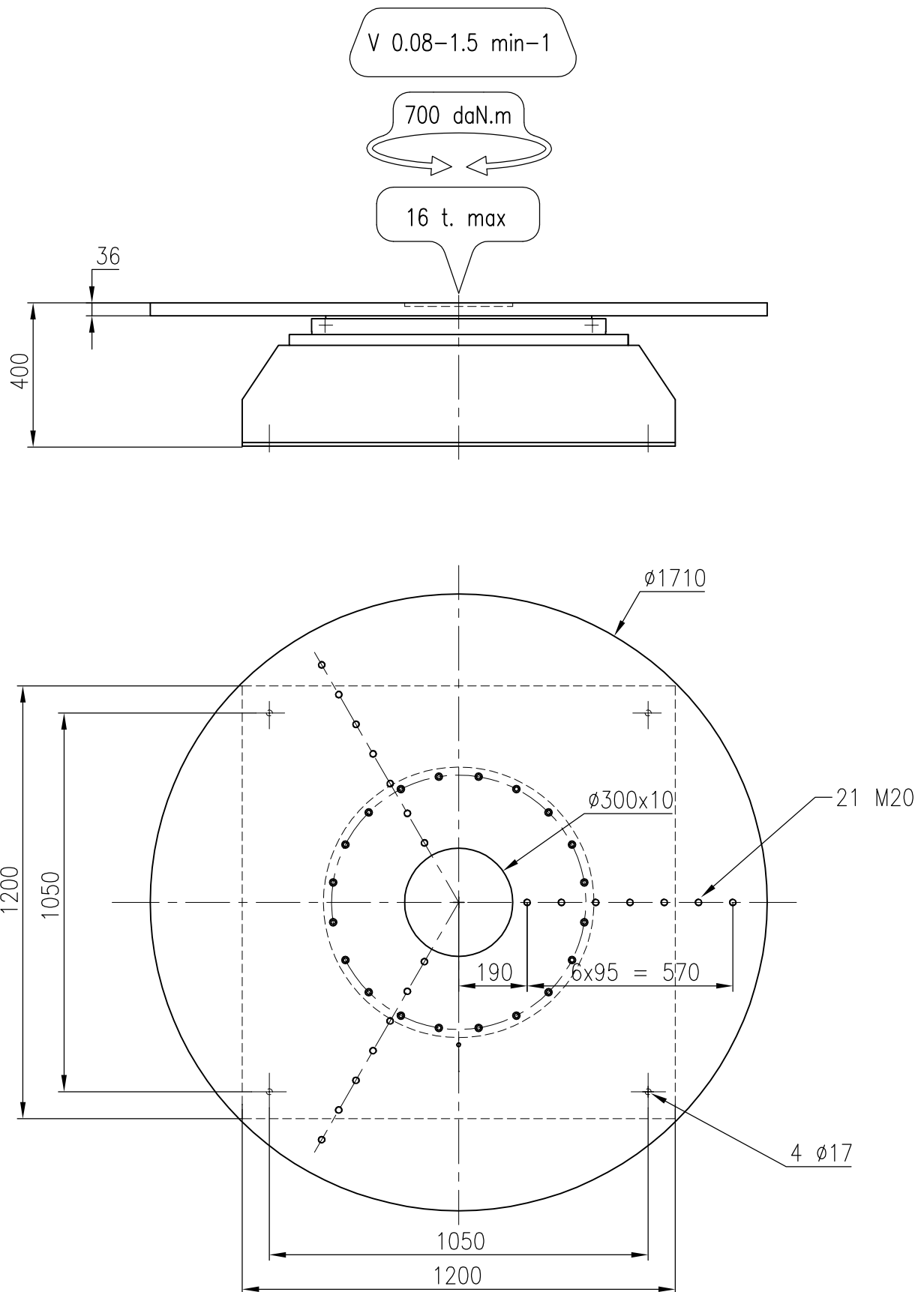

Encombrement – Layout

PT-16 V

LAMBERT - JOUTY

1 Rue Aristide Bergès 38800 PONT de CLAIX FRANCE
 tel : +33 4 76 98 36 09 – Fax : +33 4 76 98 41 57
 www.lambert-jouty.com – lj@lambert-jouty.com

JR

16.02.2010

33372a

